

-X1
Anbaugerätestecker
CEE 32A/400VAC 6h
Anschluß über FI-Schalter 30mA

-X2
Schuko 230VAC

-X3
L1 L2 L3 PE
-Q7
Motor
2,5/3,1bar
-M1
0,9KW/1,8A
Kompressor
Compressor

-X4
L1 L2 L3 PE
-K3
-M2
0,5KW/1,7A
Wasserpumpe
Water pump

Datum		06.02.2013		Art.Nr.00238517		PFT Knauf PFT GmbH & Co.KG		=DA1	
Bearb.		i.A.Jungwirth		Urspr.		Ers. für		+DA01	
Gepr.				Ers. durch		G X Standard		Blatt 1a	
Zustand	Änderung	Datum	Name	Norm	Urspr.	Ers. für	Ers. durch	S1196a von 16 Bl.	

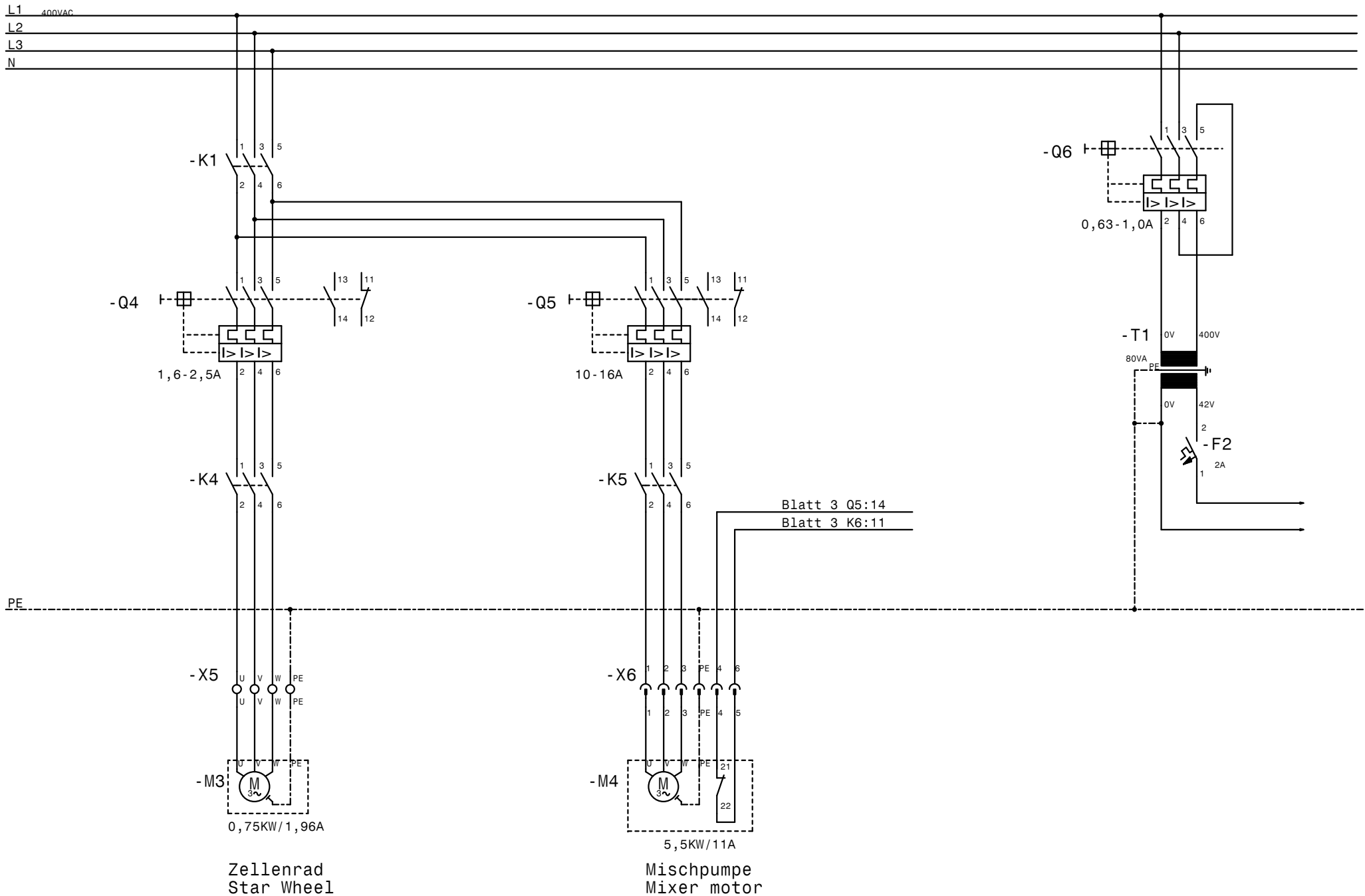

Datum	06.02.2013
Bearb.	i.A. Jungwirth
Gepr.	
Zustand	
Änderung	
Datum	
Name	
Norm	

Art.Nr. 00238517	
Urspr.	3
Ers. für	4
Ers. durch	5

PFT
Knauf PFT GmbH & Co. KG

G X
Standard

=DA1	
+DA01	
S1196a	Blatt 2a
	von 16 Bl.

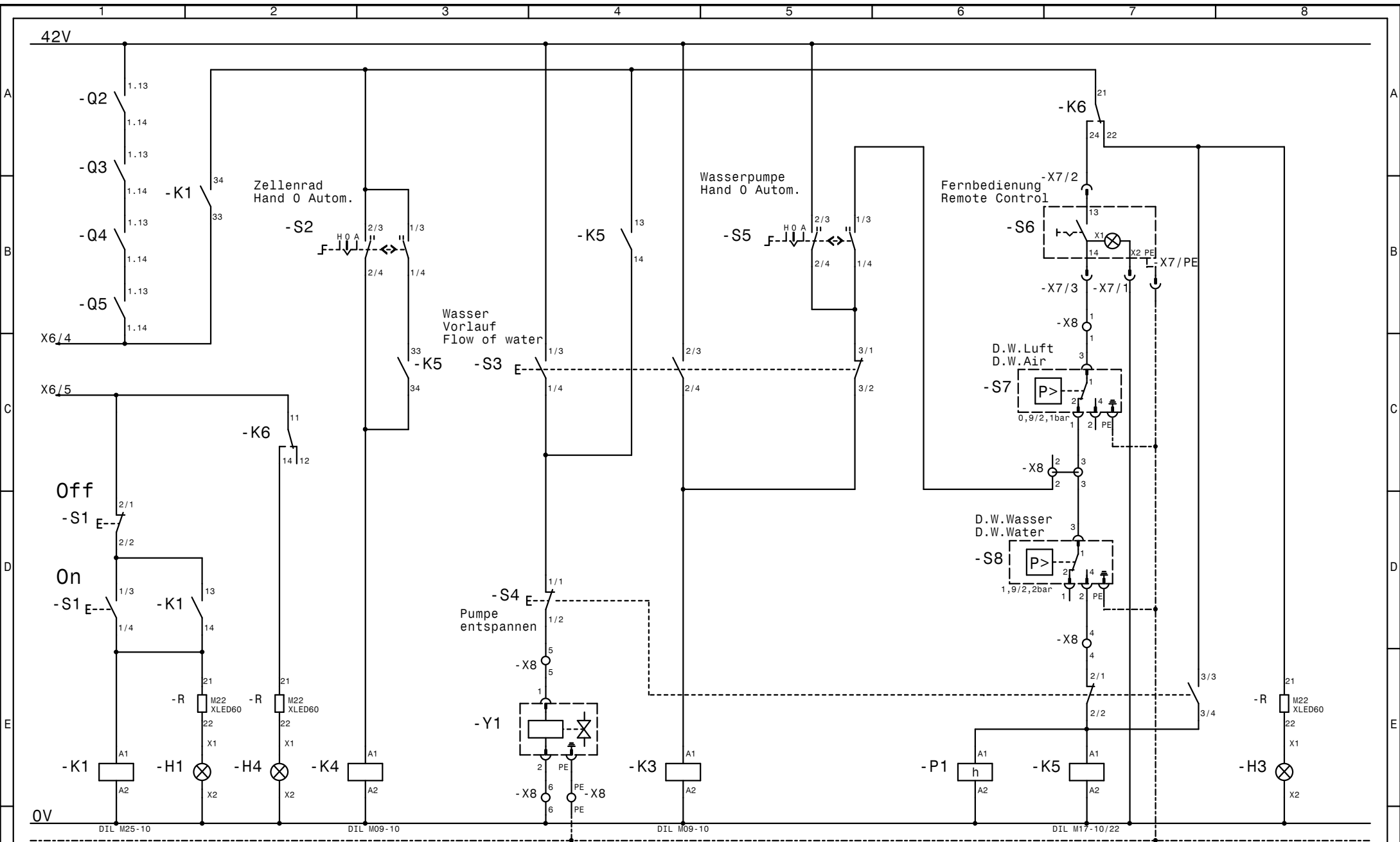

Betrieb Operation service Zellenrad Star Wheel M.V. Wasser Wasserpumpe Water pump Mischpumpe Mixer motor Drehrichtung ändern Direction of rotation
 L1-L2-L3 Betriebsbereit

Datum 06.02.2013		Art.Nr. 00238517	PFT Knauf PFT GmbH & Co.KG	G X Standard	S1196a	Blatt 3a von 16 Bl.				
Bearb. i. A. Jungwirth										
Gepr.										
Zustand	Änderung	Datum	Name	Norm	Urspr.	Ers. für	Ers. durch			
					3	4	5	6	7	8

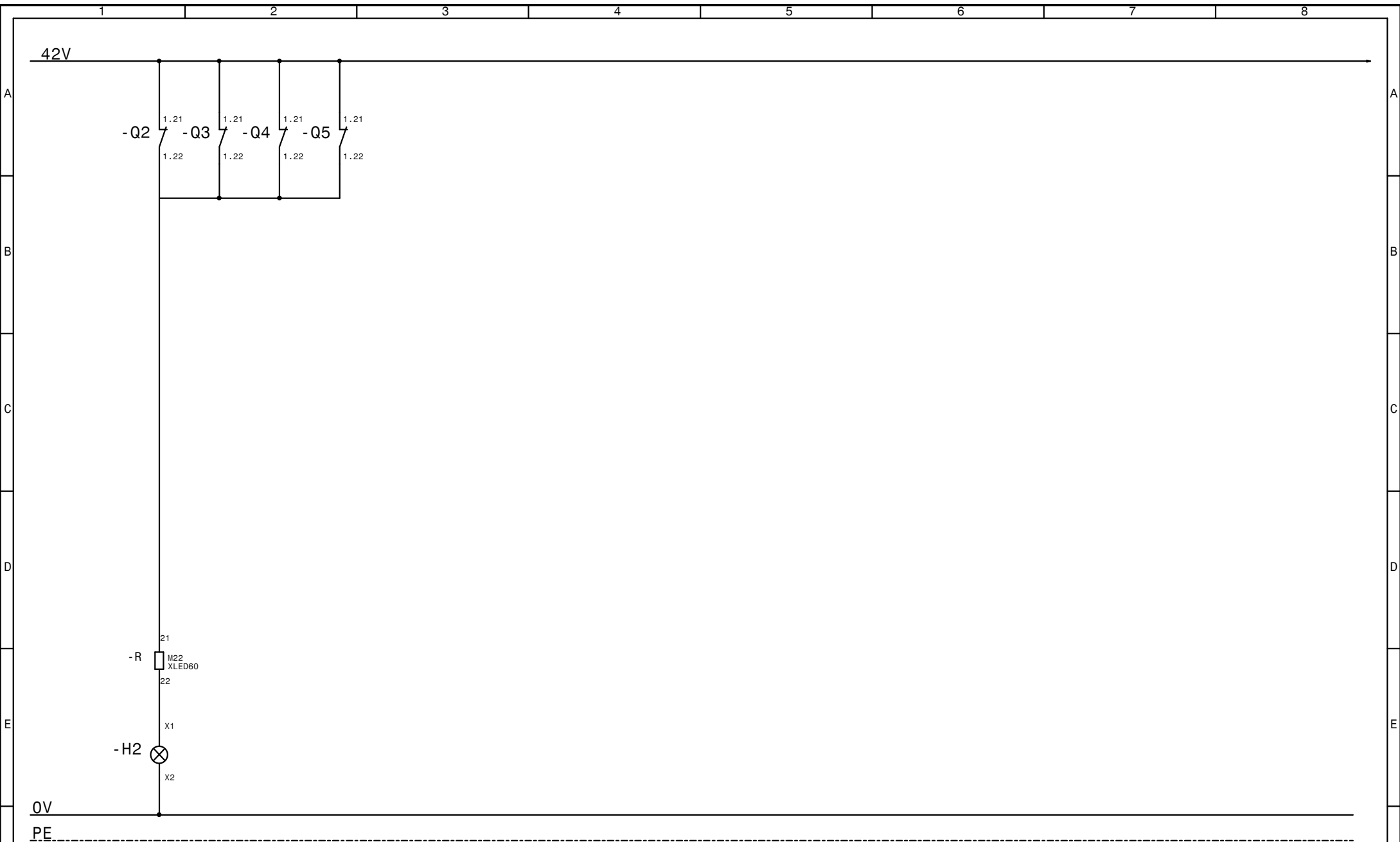

Störung
Fault

		Datum 06.02.2013		Art.Nr. 00238517		 PFT Knauf PFT GmbH & Co. KG		G X Standard		S1196a		Blatt 4a	
		Bearb. i.A. Jungwirth										von 16 Bl.	
Zustand	Änderung	Datum	Name	Norm	Urspr.	Ers. für	Ers. durch						
1					3	4	5	6	7	8			